

手づくり安全グッズ ～家にある身近なもので作ってみませんか～

<ドアの指はさみ防止グッズ>

- ちょうづかい側は牛乳パックをはり付けます
- とつてのある側はラップのしんをはめます

- 用意するもの
- 牛乳パック 4～5枚
 - ラップのしん 1本
 - はさみ又はカッター
 - ガムテープ
 - 両面テープ

- つくり方 -
ラップのしんを縦に半分に切る

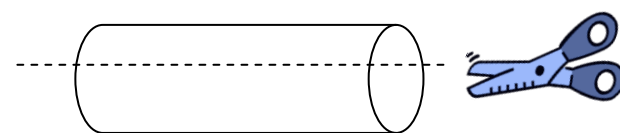

少しクッションをつけると閉めた時すき間ができます

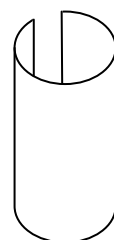

牛乳パック

- つくり方 -

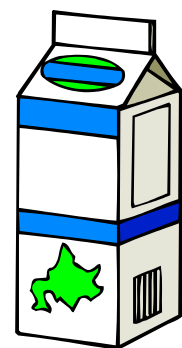

牛乳パックを切って開く

開いた牛乳パックを子どもの手の届く範囲を考慮して何枚か(4～5枚くらい)縦にはり合わせます

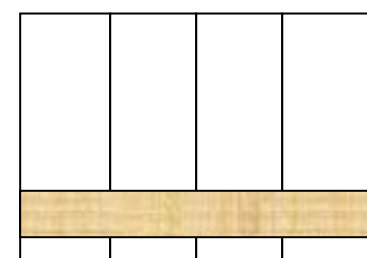

ガムテープではりあわせる

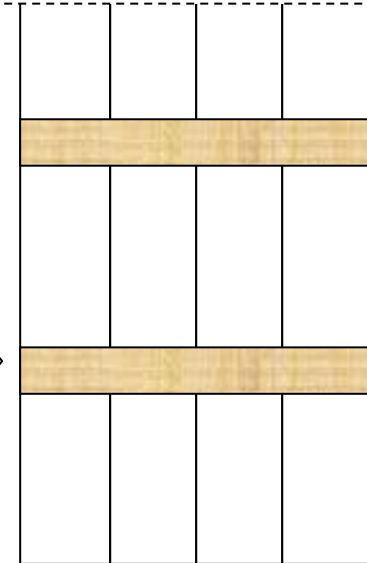
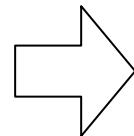

両面テープではりあわせる

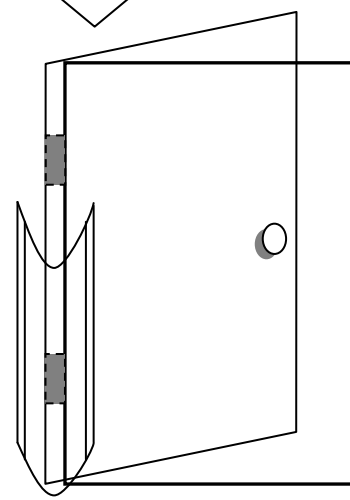

<サッシ・引き戸の指はさみ防止グッズ>

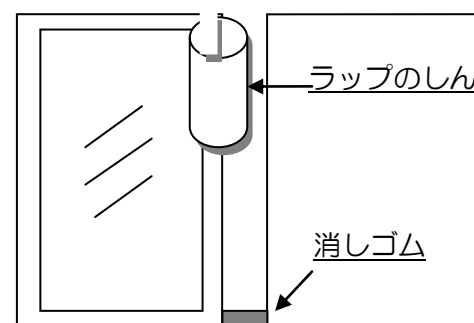

ラップのしんをはめこんだりサッシの溝に消しゴムをはめたりして、戸がびったり閉まらないようにします

- 用意するもの
- 消しゴム 1ケ
 - 又は
 - ラップのしん 1本
 - はさみ又はカッター

<洗濯機開閉防止グッズ>

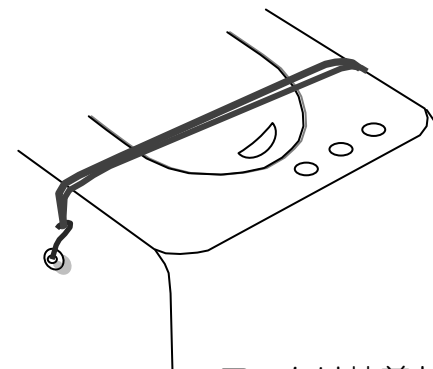

フックとゴムひもを使って洗濯機が開かないようにします

フックは接着剤等でしっかりととりつけます

- 用意するもの
- フック 2ケ (吸盤型・接着型どちらでも)
 - ゴムひも 1メートルくらい (髪の毛を結ぶゴム)
 - 接着剤等

<コーナークッションのかわりに>

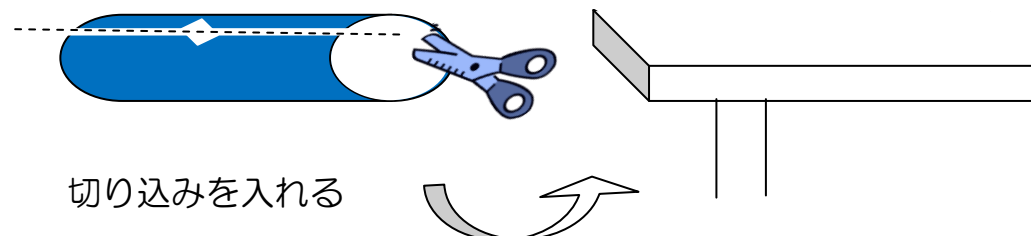

切り込みを入れる

ゴムホースを切って机のカドにはめこみます
接着剤等で固定します

- 用意するもの
- ゴムホース
 - はさみ又はカッター
 - 接着剤等

<キャビネットロックのかわりに>

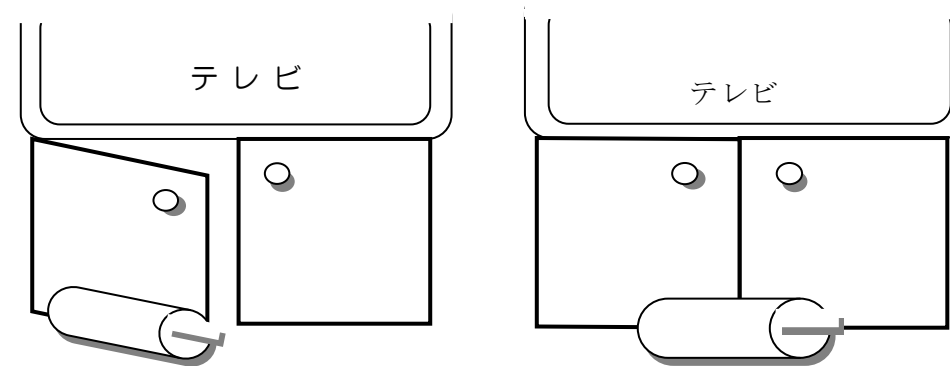

ラップのしんを縦に切り、とびらが開かないようにはめます。半分の大きさなら開閉も簡単です。

- 用意するもの
- ラップのしん 1本
 - はさみ又はカッター